

# 2006年 エステティックサロン産業構造研究

## 発刊要綱

資料体裁 : A4縦 450ページ 発刊日 : 2006年10月31日  
 価格 : 105,000円 (本体価格100,000円、消費税等5,000円)

【ご注文・お問い合わせ窓口】  
 株式会社 デルタアイディ総合研究所

TEL 03-6419-8566 FAX 03-6419-8567

別紙「FAX申込書」に所定事項をご記入の上、ご返信ください。尚、本書は一般の書店での取り扱いはしておりません。また、電話でのお申込も受付けておりますので、ご利用ください。商品発送まで数日頂く場合がございますので、ご了承願います。

### 第 章 エステティックサロン産業の全貌 .....11

#### 第 章 ハイライト

2005年度のエステティックサロン総市場は、3,935億49百万円であり、前年比で102.1%と前年度に引き続き成長の傾向にある。有力サロンの多くが、コスト削減と利益率向上に注力しており、新規出店のペースはやや低調である。これまで新規出店や新規顧客開拓にかけていた資本コスト、人的コストを既存店のリニューアル改装や、エステティシャンの教育・育成など既存客の固定化のために投下する政策を打ち出している企業も多い。

1. 日本のエステティックサロン産業の概況 .....13	1) 日本のエステティックサロン産業の歴史 .....13	2) 市場概要 .....14	美容における関心が外面から内面へ移行 .....14	顧客層の変化に伴い、サロンのロケーションにも変化 .....14	異業種・周辺産業からの参入 .....15	医療機関との共存共栄 .....15	エステティシャン認定資格制度に膨らむ期待感 .....15	3) エステティックサロン業界の関連団体の概要 .....17	日本エステティック協会 .....18	日本エステティック業協会 .....19	日本エステティック工業会 .....20	全日本全身美容業協同組合 .....21	特定非営利活動法人日本エステティック学会 .....22	有限責任中間法人日本全身美容協会 .....23	JE A (ジャパンエステティックアソシエーション) .....24	日本脱毛技術研究会 .....25	特定非営利活動法人日本エステティック機構 .....26	財団法人日本エステティック研究財団 .....27	4) エステティックサロン総市場の市場規模推移(2003~2005年度) .....28	5) 業態別市場構成(2005年度) .....29	6) 施術・物販別市場構成(2005年度) .....30	2. エステティックサロン市場の参入企業シェア .....32	1) エステティックサロン総市場の参入企業シェア(2005年度) .....32	2) エステティックサロン総市場の売上高ランキング一覧(2005年度) .....33	3) 施術市場の参入企業シェア(2005年度) .....34	4) 施術市場の売上高ランキング一覧(2005年度) .....35	5) 物販市場の参入企業シェア(2005年度) .....36	6) 物販市場の売上高ランキング一覧(2005年度) .....37	7) メンズエステ市場の参入企業シェア(2005年度) .....38	8) メンズエステ市場の売上高ランキング一覧(2005年度) .....39	3. エステティックサロン産業の将来展望 .....40	1) エステティックサロン総市場の市場規模予測(2006~2008年度) .....40	2) エステティックサロン産業の方向性と見通し .....41	重要性増すエステティシャンの人材育成 .....42	高級感あふれるサロンとより身近なサロンの二極化傾向 .....42	定着するメンズ市場 .....42	今後は「アンチエイジング」と「介護予防エステ」がキーワード .....42
-------------------------------	-------------------------------	-----------------	----------------------------	----------------------------------	-----------------------	--------------------	-------------------------------	---------------------------------	---------------------	----------------------	----------------------	----------------------	------------------------------	--------------------------	------------------------------------	-------------------	------------------------------	---------------------------	--	----------------------------	-------------------------------	---------------------------------	--	---	---------------------------------	------------------------------------	---------------------------------	------------------------------------	-------------------------------------	--	------------------------------	--	---------------------------------	----------------------------	-----------------------------------	-------------------	---------------------------------------

### 第 章 エステティックサロン産業の 施術・物販別市場動向 ..... 45

1. フェイシャル市場 ..... 47	1) 市場概況 ..... 47	2) 市場規模推移(2003~2005年度) .....48	3) 参入企業シェア(2005年度) .....49	4) 売上高ランキング一覧(2005年度) ..... 50	5) 市場規模予測(2006~2008年度) ..... 51	6) 市場見通し(市場規模伸長率推移) .....52	2. ボディ市場 ..... 53	1) 市場概況 ..... 53	2) 市場規模推移(2003~2005年度) ..... 54	3) 参入企業シェア(2005年度) ..... 55	4) 売上高ランキング一覧(2005年度) ..... 56	5) 市場規模予測(2006~2008年度) ..... 57	6) 市場見通し(市場規模伸長率推移) ..... 58	3. 脱毛市場 ..... 59	1) 市場概況 ..... 59	2) 市場規模推移(2003~2005年度) ..... 60	3) 参入企業シェア(2005年度) ..... 61	4) 売上高ランキング一覧(2005年度) ..... 62	5) 市場規模予測(2006~2008年度) ..... 63	6) 市場見通し(市場規模伸長率推移) .....64	4. 物販市場 .....65	1) 市場概況 .....65	2) 市場規模推移(2003~2005年度) ..... 67	3) 参入企業シェア(2005年度) .....68	4) 売上高ランキング一覧(2005年度) ..... 69	5) 市場規模予測(2006~2008年度) ..... 70	6) 市場見通し(市場規模伸長率推移) ..... 71	5. メンズエステ市場 ..... 72	1) 市場概況 ..... 72	2) 施術・物販別構成(2005年度) .....73	3) 市場規模推移(2003~2005年度) ..... 75	4) 参入企業シェア(2005年度) .....76	5) 売上高ランキング一覧(2005年度) ..... 77	6) 市場規模予測(2006~2008年度) ..... 78	7) 市場見通し(市場規模伸長率推移) ..... 79	6. エステティックサロン市場規模一覧表(2003~2008年度) ... 80
----------------------	------------------	--------------------------------	----------------------------	--------------------------------	---------------------------------	-----------------------------	-------------------	------------------	---------------------------------	-----------------------------	--------------------------------	---------------------------------	------------------------------	------------------	------------------	---------------------------------	-----------------------------	--------------------------------	---------------------------------	-----------------------------	-----------------	-----------------	---------------------------------	----------------------------	--------------------------------	---------------------------------	------------------------------	----------------------	------------------	-----------------------------	---------------------------------	----------------------------	--------------------------------	---------------------------------	------------------------------	--

#### 第 章 サンプル

< 施術を100とした場合の市場構成比率(2005年度) >

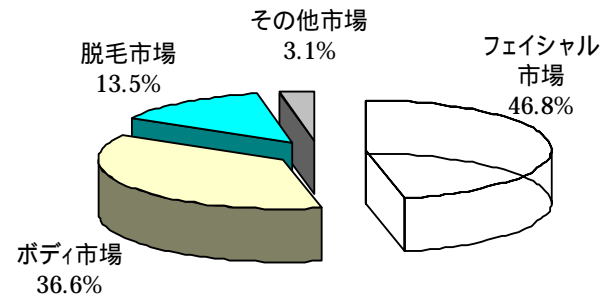

### 第 章 エステティックサロン産業の業態別市場動向 ..... 81

1. 業態別市場動向 ..... 83	1) 市場概況 ..... 83	2) 業態別市場規模推移(2003~2005年度) ..... 84	3) 業態別市場規模予測(2006~2008年度) ..... 85	4) 業態別店舗数推移(2003~2005年度) ..... 86	2. 地域別市場動向 ..... 87	1) 市場概況 ..... 87	2) 地域別市場の構成比率(2005年度) ..... 87
---------------------	------------------	------------------------------------	------------------------------------	-----------------------------------	---------------------	------------------	--------------------------------

#### 第 章 サンプル

< エステティックサロン総市場の業態別市場構成比率(2005年度) >

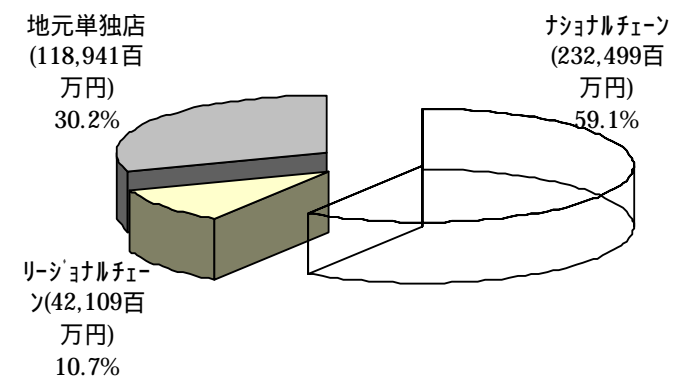

### 第 章 有力エステティックサロンチェーンの戦略分析 ... 89

1. 有力エステティックサロンチェーンの施術・物販別構成 ... 91	2. 注力する施術分野 ..... 94	3. メンズエステに対する現状と戦略 ..... 97	4. 物販の傾向 ..... 99	5. 出店戦略 ..... 102	6. 有力エステティックサロンの出店地域分布 ..... 104	7. 広告・販売促進策 ..... 105	8. 今後の市場戦略 ..... 107
-------------------------------------	----------------------	-----------------------------	-------------------	-------------------	----------------------------------	-----------------------	----------------------

### 第 章 エステティックサロン産業関連市場の概況 .....111

1. 理美容サロン市場の概況 .....113	2. 化粧品市場の概況 ..... 116	化粧品別市場動向 ..... 118	流通ルート別市場動向 .....119	今後の見通し .....119	3. トイレタリー市場の概況 ..... 120	4. サプリメント市場の概況 .....122	5. 美容外科・皮膚科との関連動向 ..... 123
-------------------------	-----------------------	--------------------	---------------------	-----------------	--------------------------	-------------------------	-----------------------------

### 第 章 女性から見たメンズエステに関する意識調査 .....125

回答者属性 ..... 127
-----------------

1. エステティックサロンの利用状況 .....128	2. エステティックサロンへ一緒に行く男性 ..... 130	3. メンズエステの認知度 ..... 132	4. メンズエステの必要性 ..... 134	5. メンズエステに対するイメージ .....136	6. メンズエステに通う目的 ..... 137	7. メンズエステの利用者の有無 ..... 138	8. メンズエステに通って欲しい人 .....140	9. メンズエステで受けて欲しい施術内容 ..... 142	10. メンズエステにかけたも良い費用(1回あたり) ..... 143	11. メンズエステに通う妥当な回数(1ヶ月あたり) ..... 144	12-1 ナショナルチェーンのメンズエステについての感想 .....146	12-2 リージョナルチェーンのメンズエステについての感想 .....147	12-3 地元単独店(個人サロン)のメンズエステについての感想 ..... 148	13. メンズエステに最初に通う年齢 ..... 149	14. メンズエステに通い続ける年代・時期 .....151	15. メンズエステに関する情報源 .....153	16. メンズエステに対する要望 ..... 155	17. 男性化粧品についての考え・意見 .....156	18. メンズエステに対する自由意見 ..... 157
-----------------------------	---------------------------------	-------------------------	-------------------------	----------------------------	--------------------------	----------------------------	----------------------------	--------------------------------	--------------------------------------	--------------------------------------	---------------------------------------	--	---	------------------------------	--------------------------------	----------------------------	----------------------------	------------------------------	------------------------------

### 第 章 有力エステティックサロンチェーンの マーケティング戦略 ..... 167

株式会社アーチ(ヴァルナ) ~ 社名変更で業務の多様化、体制強化を図る ~ ..... 169	株式会社アニュー美研(グランモア、パリモア) ~ 既存概念にとらわれないグローバルな視野で、美の架け橋に ~ ..... 174	株式会社ザ・フォーウルビ(ジェイエステティック) ~ 単独路店への集中出店で、進化し続ける ~ ..... 179	株式会社ジェットスリム(ジェットスリム) ~ エステティック総合コンサルタントとして、顧客ニーズに的確に応える ~ ..... 184	株式会社スリムビューティハウス(スリムビューティハウス) ~ 歴史ある東洋医学を基に独自の技術と論理で、 オリエンタルエステを提唱 ~ ..... 189	株式会社長沼(エスタアップ) ~ 従来の美容のあり方にとどまらず健康・医療の世界にもリソクする ~ 195	株式会社ピーユーザーサービス(ピュアエステ プリアント) ~ 瘦身美で業界をリード、今後はさらなる拡大を目指す ~ .....201	株式会社フェスタ(ホリスコンフォートクラブ、他) ~ 女性美をいのちの視座から考える「ホリスティック・ビューティ」が理念 ~ .....207	株式会社ブルームフォーラム(ブルームフォーラム) ~ エステティックをベースにしたトータルビューティを実践 ~ .....212	株式会社マイスター(キューズ、メンズピクシー) ~ 社名変更を機にブランド力・商品力をさらに強化 ~ ..... 217	株式会社村山(気エステティック イブ) ~ 健康であってこそ本物の美しさは形作られる ~ .....222	株式会社ラ・パルレ(ラ・パルレ) ~ 信頼と安心のエステティック業界唯一の上場企業 ~ .....228
--	---	--	--	---	--	---	--	---	---	--	---

### 第 章 有力エステティックサロンチェーン名鑑 ..... 233

株式会社シェイプアップハウス(ダンディハウス、ミスパリ) .....235	株式会社ソシエ・ワールド(エステティックサロン、ソシエ) ..... 237	TBCグループ株式会社(TBC、MEN S TBC) ..... 239	株式会社不二ビューティ(たかの友梨ビューティクリニック) ...241
---------------------------------------	--	--------------------------------------	-------------------------------------

### 第 章 エステティックサロン名鑑(政令指定都市編) .....243

### 第 章 エステティックサロン関連企業名鑑 .....441